

EMOTION W880

DECT Cuffia con USB

Manuale d'uso



- 1 LED cuffia 'ON/OFF'
- 2 Pulsante cuffia 'ON/OFF'
- 3 LED alimentazione
- 4 LED di carica della cuffia
- 5 LED cuffia 'IN USO'
- 6 LED indicatore della batteria
- 7 Interruttore del telefono con LED ON/OFF (LED 'TEL')
- 8 Interruttore PC/USB con LED ON/OFF (LED 'PC/USB')
- 9 Volume microfono su
- 10 Volume microfono giù
- 11 Porta USB
- 12 Porta AUX
- 13 Presa di alimentazione
- 14 Connettore della cuffia
- 15 Connettore del telefono (porta 'TEL')
- 16 Interruttore di cablaggio
- 17 Volume del ricevitore su/giù
- 18 Tasto Muto
- 19 Slot di carica della batteria
- 20 Pulsante per rimozione batteria

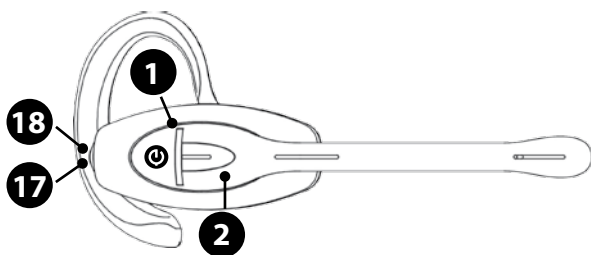
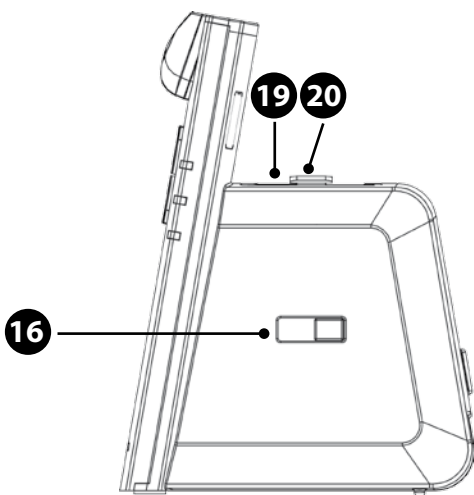
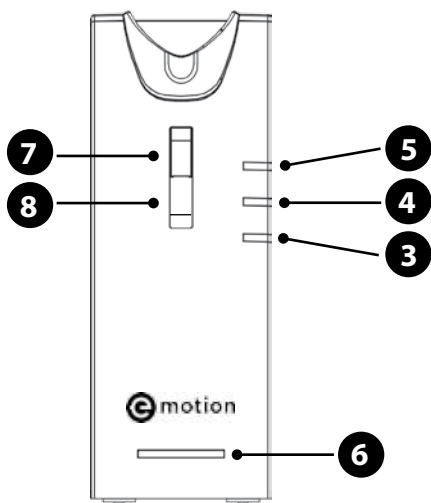

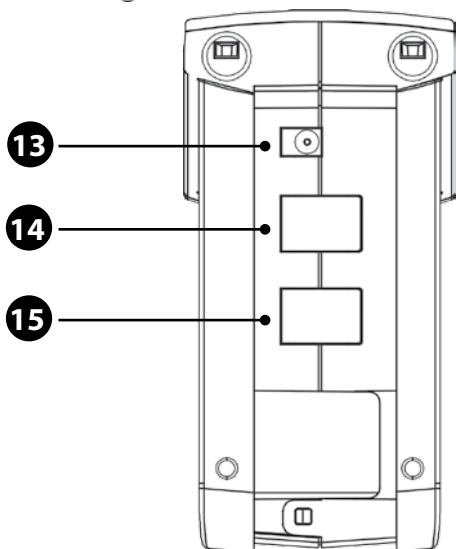
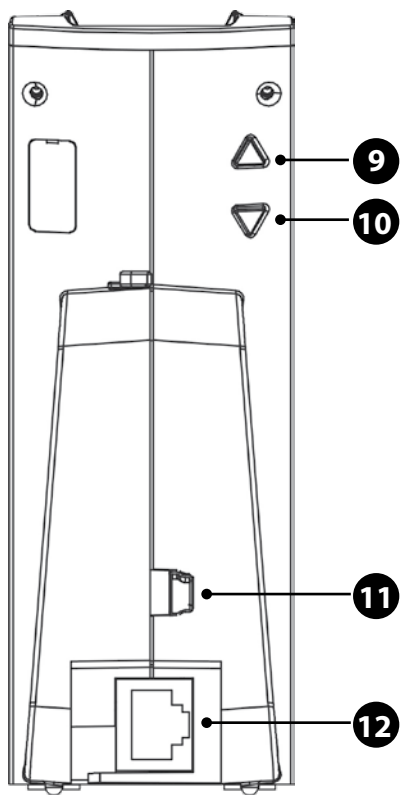

Sommario:

1. Descrizione del prodotto

2. Preparazione

- 2.1 Collegamento di un telefono o un terminale con una porta per la cuffia
- 2.2 Collegamento di un telefono o un terminale senza porta per la cuffia
- 2.3 Collegamento a un sollevatore della cornetta compatibile (rivolgersi al fornitore)
- 2.4 Collegamento a una porta USB del computer
- 2.5 Modi di indossare la cuffia

3. Funzionamento

- 3.1 Effettuare e ricevere le chiamate
 - 3.1.1 Effettuare una chiamata in uscita in modalità Telefono
 - 3.1.2 Ricevere una chiamata in entrata in modalità Telefono
 - 3.1.3 Effettuare una chiamata in uscita in modalità VOIP
- 3.2 Regolare il volume della suoneria
- 3.3 Opzione Muto per il microfono della cuffia
- 3.4 Impostazione del volume di trasmissione della cuffia
- 3.5 Regolazione del volume di ricezione della cuffia
- 3.6 Fuori campo e riconnessione
- 3.7 Hot Swap della batteria (Sostituzione durante il funzionamento)
- 3.8 Indicazione del livello della batteria
- 3.9 Effettuare un'audioconferenza
- 3.10 Panoramica dei segnali audio
- 3.11 Registrazione sulla base di una nuova cuffia

4. Risoluzione dei problemi

1. Descrizione del prodotto

Emotion DECT è una soluzione cuffia completamente wireless che permette di lavorare "a mani libere" con una reale mobilità senza fili.

Funzioni principali:

- Soluzione cuffia wireless DECT
- Con 2 modi di indossare la cuffia: cerchietto e auricolare
- Fino a 8 ore di autonomia di conversazione senza ricarica
- Porta ausiliaria per il collegamento di un sollevatore di cornetta o un gancio commutatore elettronico
- Microfono con eliminazione del rumore per ridurre i rumori di sottofondo
- Componenti audio di alta qualità
- Controllo del volume di ricezione sulla cuffia
- Pulsante Muto sulla cuffia
- Pulsante di conversazione con LED sulla cuffia
- Campo fino a 400 m
- Avviso 'Fuori campo'
- Compatibile DECT/GAP
- Memorizzazione/ricarica di una seconda batteria sulla base
- Connessione PC/USB (*)
- Conferenza a 3 con collegamento di una cuffie aggiuntiva

** Per la connessione a un computer Apple Mac o a un PC con sistema operativo Windows 98, Windows 2000, Windows XP, Windows Vista e Windows 7.*

2. Preparazione

- Collegare alla base dell'unità l'adattatore di alimentazione fornito con il prodotto (13). Il LED di alimentazione della base (3) si illumina. Se la base è in modalità Telefono, si illumina il LED 'TEL' (7), altrimenti si illumina il LED 'PC/USB' (8).
- Inserire la batteria nella cuffia. La linea sottile sulla batteria deve corrispondere alla linea indicata nello slot della batteria, altrimenti non sarà possibile inserire la batteria correttamente.
- Il LED della cuffia (1) si accende per circa 2 secondi, quindi si spegne. Ora la cuffia è in modalità di standby.

NOTA: la prima volta che si usa la cuffia, si raccomanda di caricarla per almeno 4 ore prima dell'utilizzo.

2.1 Collegamento di un telefono o un terminale con una porta per la cuffia

- Usare il cavo della cuffia fornito con il prodotto, collegare la porta 'TEL' (15) sulla base della cuffia con la porta per la cuffia sull'apparecchio telefonico.
- Utilizzare l'adattatore di alimentazione fornito con il prodotto (13) per collegare la base della cuffia a una presa di alimentazione.
- È possibile regolare l'interruttore di cablaggio (16) situato lateralmente sulla base della cuffia per il corretto cablaggio del proprio dispositivo.

2.2 Collegamento di un telefono o un terminale senza porta per la cuffia

- Usare il cavo della cuffia fornito con il prodotto, collegare la porta 'TEL' (15) sulla base della cuffia con la porta per la cornetta sull'apparecchio telefonico.
- Collegare il cavo della cornetta del telefono alla porta della cornetta (14) sulla base della cuffia.
- Utilizzare l'adattatore di alimentazione fornito con il prodotto (13) per collegare la base della cuffia a una presa di alimentazione.
- È possibile regolare l'interruttore di cablaggio (16) situato lateralmente sulla base della cuffia per il corretto cablaggio del proprio dispositivo.

2.3 Collegamento a un sollevatore della cornetta compatibile (rivolgersi al fornitore)

- Montare il sollevatore della cornetta sul proprio apparecchio telefonico, come indicato nella rispettiva Guida utente.
- Collegare il sollevatore della cornetta alla porta 'AUX' (12) situata sul retro della base della cuffia.

Con il sollevatore di cornetta collegato, è possibile rispondere e terminare le chiamate utilizzando il pulsante situato sulla cuffia, anche quando si è lontani dalla scrivania.

2.4 Collegamento a una porta USB del computer

- Collegare il cavo USB fornito con il prodotto alla porta 'USB' (11) situata sul retro della base della cuffia e a una porta USB disponibile sul computer.
- Il computer dovrebbe riconoscere automaticamente il dispositivo e installare i driver appropriati.

2.5 Modi di indossare la cuffia

La cuffia Emotion DECT viene fornita con un cerchietto per indossare la cuffia sopra la testa e un auricolare per l'orecchio.

- **Cerchietto**
Può essere collegato alla cuffia per consentire di indossare la cuffia sull'orecchio sinistro o destro e le dimensioni possono essere regolate nel modo più comodo per l'utente.
- **Auricolare**
Può essere utilizzato su entrambe le orecchie. Per rimuovere il cerchietto o l'auricolare: mettere il pollice sull'altoparlante e tirare delicatamente il cerchietto o l'auricolare con l'altra mano verso di sé.

Per rimuovere il cerchietto o l'auricolare: mettere il pollice sull'altoparlante e tirare delicatamente il cerchietto o l'auricolare con l'altra mano verso di sé.

3. Funzionamento

3.1 Effettuare e ricevere le chiamate

3.1.1 Effettuare una chiamata in uscita in modalità Telefono

- Controllare che sia selezionato il pulsante 'TEL' (7) sulla parte anteriore della base della cuffia.
- Se si indossa già la cuffia, sollevarla dalla base o premere il pulsante 'ON/OFF' della cuffia (2). Il LED 'IN USO' (5) si illuminerà. Se alla base della cuffia è collegato un sollevatore di cornetta o un gancio commutatore elettronico, la linea sarà già attiva. In caso contrario sarà necessario attivare la porta della cuffia tramite il terminale telefonico.
- Comporre il numero telefonico sul terminale telefonico.
- Al termine della telefonata, posizionare nuovamente la cuffia sulla base oppure premere il pulsante ON/OFF (2) per scollegarsi. Il LED 'IN USO' (5) si spegne.

3.1.2 Ricevere una chiamata in entrata in modalità Telefono

- Quando vi è una chiamata in entrata sulla linea telefonica e la base della cuffia è collegata a un sollevatore di cornetta o a un gancio commutatore elettronico, il LED 'TEL' (7) e il LED della cuffia (1) lampeggiano e inoltre sulla cuffia sarà udibile un tono di suoneria.

- Se si indossa già la cuffia, sollevarla dalla base o premere il pulsante 'ON/OFF' della cuffia (2) per rispondere alla chiamata. Il LED 'IN USO' della base (5) si illumina. Se alla base della cuffia è collegato un sollevatore di cornetta o un gancio commutatore elettronico, la linea sarà già attiva. In caso contrario sarà necessario attivare la porta della cuffia tramite il terminale telefonico.
- Per terminare la telefonata, posizionare nuovamente la cuffia sulla base oppure premere il pulsante ON/OFF (2) della cuffia.

3.1.3 Effettuare una chiamata in uscita in modalità VOIP

- Controllare che sia selezionato il pulsante 'VOIP' (8) sulla parte anteriore della base della cuffia.
- Se si indossa già la cuffia, sollevarla dalla base o premere il pulsante ON/OFF della cuffia (2). Il LED 'IN USO' (5) si illuminerà.
- Una volta terminata la chiamata VOIP, premere il pulsante ON/OFF (2) per scollegarsi. Il LED della cuffia (1) e il LED 'IN USO' (5) si spegneranno.

3.2 Regolare il volume della suoneria

Quando la cuffia suona per indicare una chiamata in entrata, è possibile cambiare il volume della suoneria regolando l'interruttore (17) sul retro della cuffia.

3.3 Opzione Muto per il microfono della cuffia

Per attivare l'opzione Muto per il microfono della cuffia durante una chiamata, premere il pulsante Muto (18) sul retro della cuffia. Mentre è in modalità Muto, nella cuffia verrà emesso un breve segnale acustico ogni 8 secondi. Premere nuovamente il pulsante Muto (18) per disattivare lo stato di muto.

3.4 Impostazione del volume di trasmissione della cuffia

Durante una chiamata è possibile regolare il volume di trasmissione della cuffia utilizzando i due pulsanti (9 e 10) situati sul retro della base della cuffia.

3.5 Regolazione del volume di ricezione della cuffia

Utilizzare l'interruttore (17) sul retro della cuffia per regolare il volume di ricezione sulla cuffia. Ad ogni incremento o decremento del livello del volume si udirà un segnale acustico.

3.6 Fuori campo e riconnessione

Quando si esce dal campo di trasmissione della base, nella cuffia si udirà un tono di avviso. La cuffia si scollega dalla base e la chiamata viene messa automaticamente in attesa. Se si torna all'interno del campo della base, la cuffia si ricollega automaticamente e la chiamata viene riattivata.

NOTA: se non si torna all'interno del campo della base entro 5 minuti, la chiamata verrà scollegata.

3.7 Hot Swap della batteria (Sostituzione durante il funzionamento)

È possibile eseguire un "Hot Swap" della batteria della cuffia durante una telefonata. Mentre la batteria viene rimossa dalla cuffia, l'unità base mette la chiamata in attesa per un periodo massimo di 5 minuti. Quando la nuova batteria è inserita nella cuffia, il LED 'IN USO' (1) si illumina e la chiamata viene ripristinata.

Inserire la seconda batteria nello slot di carica della batteria (19) nella parte superiore della base. Per rimuovere la batteria, far scorrere lateralmente il pulsante di rimozione batteria (20).

3.8 Indicazione del livello della batteria

I quattro LED (6) sulla parte anteriore della base della cuffia indicano il livello di carica della batteria.

Indicazione	Livello batteria
Un LED lampeggiante	< 20%
Un LED acceso	20%-40%
Due LED accesi	40%-60%
Tre LED accesi	60%-80%
Quattro LED accesi	80%-100%

3.9 Effettuare un'audioconferenza

La cuffia Emotion DECT consente di collegarsi temporaneamente una seconda cuffia alla base in modo da poter effettuare un'audioconferenza a tre.

- Impostare la chiamata utilizzando l'unità cuffia principale.
- Una volta avviata la chiamata, collegare la seconda unità cuffia Emotion DECT al caricabatterie della base.
- Dopo circa 1 secondo, si illumina il LED 'IN USO' della nuova cuffia (1) e il LED 'IN USO' (5) della base lampeggerà per indicare che la cuffia si sta registrando sull'unità base.
- Dopo avere completato la registrazione, il LED 'IN USO' della base (5) smetterà di lampeggiare, mentre lampeggerà il LED della cuffia supplementare.
- Una volta completata la registrazione, sulla cuffia principale verrà emesso un suono di conferma.

- Sollevando la cuffia supplementare dalla base, questa passerà alla modalità di conversazione. Ora le due cuffie sono in modalità conferenza.

NOTA: la cuffia supplementare rimarrà registrata presso la base soltanto per la durata della telefonata. Quando la cuffia principale termina la chiamata, l'unità torna nel suo stato normale.

3.10 Panoramica dei segnali audio

Aktion	Audiosignal
Batteria scarica	2 rapidi segnali acustici (ripetizione ogni 60 sec)
Quasi fuori campo	2 segnali acustici
Fuori campo	2 toni alti
Tornato nel campo	4 rapidi segnali acustici
Volume del ricevitore su/giù	1 segnale acustico
Muto attivato	2 toni alti (ripetizione ogni 8 sec)
Muto disattivato	1 segnale acustico
Suoneria (dispositivo EH)	Multitoni (ripetizione ogni 2 sec)

3.11 Registrazione sulla base di una nuova cuffia

È possibile registrare una nuova unità cuffia principale sulla base dell'apparecchio utilizzando la seguente procedura.

- Premere e tenere premuto per 5 secondi il pulsante 'TEL' (7) sulla base cuffia per passare alla modalità di registrazione. Il LED 'TEL' (7) lampeggerà ad indicare che ora è attiva la modalità di registrazione.
- Premere e tenere premuto per 5 secondi il pulsante 'Muto' (18) sul retro della cuffia per impostare la cuffia in modalità di registrazione. Il LED della cuffia (1) lampeggerà due volte e quindi resterà acceso durante la modalità di registrazione.
- Ora la cuffia verrà registrata nella base, operazione che dura circa 30 secondi. Una volta completata la registrazione, il LED della cuffia e il LED 'TEL' (7) della base smetteranno di lampeggiare.

4. Risoluzione dei problemi

D. Ho collegato la base della cuffia al terminale telefonico, ma la cuffia non funziona.

R. Controllare che la batteria rimovibile sia inserita correttamente nella cuffia e abbia una carica sufficiente.

D. La cuffia è in funzione ma non riesco ad ascoltare correttamente le telefonate.

R. Controllare che le impostazioni del cablaggio siano corrette regolando l'interruttore (16) sul lato della base della cuffia.

D. Quando premo il pulsante ON/OFF della cuffia (2), il sollevatore della cornetta solleva la cornetta ma non riesco ad ascoltare la telefonata nella cuffia.

R. Controllare che la base della cuffia sia collegata alla porta della cornetta del telefono e non alla porta della cuffia (se il telefono è provvisto di questa porta).

Istruzioni per la salute e per la sicurezza

Prima di utilizzare il prodotto Emotion, leggere con attenzione le seguenti istruzioni per la sicurezza. Conservare queste istruzioni per un riferimento futuro. Quando si usa il prodotto, si raccomanda di seguire le precauzioni di base e le avvertenze per la sicurezza al fine di ridurre i rischi di incendio, shock elettrico, ferimenti alle persone e danni alla proprietà.

Informazioni generali

La temperatura di funzionamento, carica e magazzinaggio è da 0°C e 40°C (da 32°F a 104°F).

Avvertenze

- **BAMBINI.** Non permettere mai ai bambini di giocare con il prodotto poiché le piccole parti possono essere ingerite con rischio di soffocamento.
- Collegare l'adattatore CA alla presa di corrente elettrica più vicina e facilmente accessibile.
- Per ridurre il rischio di shock elettrico, esplosione o incendio, per caricare la cuffia utilizzare esclusivamente il caricabatterie fornito oppure un adattatore di Classe 2 CA. Verificare che la tensione di esercizio (ad es. 120V, 60 Hz) corrisponda all'alimentazione elettrica che si intende usare.
- Non smontare il prodotto o l'adattatore CA per non esporsi a tensioni pericolose o ad altri rischi. Un riassettaggio errato può provocare shock elettrico o incendio la volta successiva che si utilizza il prodotto.
- Non inserire nessun oggetto nel prodotto poiché si potrebbero danneggiare i componenti interni o ci si potrebbe ferire.

- Evitare il contatto con i liquidi. Non posizionare il prodotto vicino all'acqua, ad esempio in prossimità di una vasca da bagno, un lavandino, in un ambiente umido o nelle vicinanze di una piscina.
- Non utilizzare il prodotto e contattare Emotion in caso di surriscaldamento, cavo o filo danneggiato, se il prodotto è caduto o ha subito danni o se è entrato in contatto con sostanze liquide.
- Non posizionare mai il prodotto sopra o accanto a una fonte di calore e in luoghi privi di ventilazione sufficiente.
- In caso di irritazione della pelle dopo l'uso del prodotto, interrompere l'utilizzo e contattare Emotion.
- L'esposizione a livelli di volume elevati o eccessiva pressione acustica può causare danni temporanei o permanenti all'udito.

Nonostante non esista un'unica impostazione di volume adatta a tutti, è opportuno utilizzare sempre la cuffia con il volume impostato a un livello moderato ed evitare l'esposizione a livelli di volume elevati. Più il livello di volume è alto e maggiori sono le possibilità di compromettere rapidamente l'udito. Quando si usa la cuffia con apparecchi diversi, è possibile notare livelli di audio differenti. L'apparecchio utilizzato e le sue impostazioni influenzano il livello audio della cuffia. In caso di problemi all'udito, si dovrebbe interrompere l'ascolto tramite cuffia e consultare un medico. Ecco alcuni consigli degli esperti per proteggere il proprio udito:

1. Impostare il controllo del volume in una posizione bassa prima di indossare le cuffie sulle orecchie e utilizzare un livello di volume il più basso possibile.

2. Evitare di alzare il volume per coprire i rumori ambientali. Se è possibile, utilizzare la cuffia in un ambiente tranquillo con poco rumore.
3. Limitare il periodo di tempo in cui si utilizza la cuffia con volume elevato.
4. Abbassare il volume se l'audio della cuffia impedisce di sentire le persone che parlano nell'ambiente circostante.

Per evitare il rischio di shock elettrico, esplosione, incendio o fuoriuscita di sostanze chimiche corrosive o tossiche, rispettare le seguenti avvertenze sul caricamento e sulla batteria:

Avvertenze per il caricamento

- Per caricare il prodotto, utilizzare esclusivamente il caricabatterie fornito da Emotion. Non utilizzare il caricabatterie per altri scopi. Verificare che la tensione di esercizio corrisponda all'alimentazione elettrica che si intende usare.
- Caricare la cuffia seguendo le istruzioni fornite con l'unità.
- Collegare l'adattatore CA o il caricabatterie in una presa nelle vicinanze dell'apparecchio e facilmente accessibile.
- Non caricare mai la batteria quando la temperatura è inferiore a 0°C (32°F) o superiore a 40°C (104°F), ad esempio in una autovettura incustodita.
- Evitare di caricare la batteria quando rimane incustodita.

Avvertenze per la batteria della cuffia

La cuffia è dotata di una batteria sostituibile. Per ridurre il rischio di incendio o di ferimento delle persone, leggere attentamente e seguire le istruzioni.

Non cercare di aprire la batteria in caso di incendio poiché potrebbe esplodere.

Per lo smaltimento, attenersi alle normative locali.

Non aprire o rompere la batteria. Potrebbe contenere materiali corrosivi che possono danneggiare gli occhi o la pelle e risultare tossici se ingeriti.

Caricare la cuffia seguendo le istruzioni fornite con l'unità.

RICICLO: la batteria utilizzata nella cuffia deve essere riciclata o smaltita correttamente. Per un corretto smaltimento della cuffia, rivolgersi al centro di smaltimento rifiuti locale.

Dichiarazione per l'EUROPA

Questo prodotto è mercato CE secondo le norme delle Direttiva R & TTE (99/5/CE). Emotion dichiara pertanto che questo prodotto è conforme ai requisiti essenziali e ad altre norme relative della Direttiva 1999/5/CE.

Sicurezza:	EN 60 950-01:2006+A11:2009
EMC:	EN 301 489-6 V1.3.1: 2008-08
	EN 301 489-1 V1.8.1: 2008-04
	EN 55022:2006+A1
	EN 55024:1998+A1+A2
	EN 61000-3-2:2006
	EN 61000-3-3:5005+A1+A2
RF:	EN 301 406 V2.1.1: 2009-07
RF Sicurezza:	EN 50360 : 2001 (Headset)
	EN 50385 : 2002 (Base)

Da utilizzarsi solo con il trasformatore CA certificato fornito con marchio GS.

All'interno dell'UE il presente prodotto può essere utilizzato in Austria, Belgio, Danimarca, Finlandia, Francia, Germania, Grecia, Irlanda, Italia, Lussemburgo, Paesi Bassi, Portogallo, Spagna, Svezia, Regno Unito, Cipro, della Repubblica di Check Estonia, Ungheria, Lettonia, Lituania, Malta, Polonia, Slovacchia e la Slovenia e all'interno dell'EFTA in Islanda, Norvegia e Svizzera.



