



Nederlands **Handleiding voor snelle installatie**
Deutsch Schnellkonfiguration
Italiano Guida rapida all'uso



 Nederlands

- [1] Online indicator
- [2] Standaard voor headset
- [3] Volumeregelaar voor microfoon
- [4] Schakelaar voor audiomodus
- [5] Muteschakelaar met indicator
- [6] Handmatige volumeregelaar voor headset
- [7] Hoor/headset-schakelaar
- [8] Terminatie schakelaar
- [9] Ingang voor hoorn
- [10] Ingang voor telefoon
- [11] Ingang -voor stroomadapter
- [12] Ingang voor headset
- [13] Kabel van headset
- [14] QD-stekker
- [15] Aansluitkabel voor telefoon
- [16] Stroomadapter

 Deutsch

- [1] Online-Anzeige
- [2] Headset-Ständer
- [3] Mikrophon-Lautstärkeregler
- [4] Audiomodus-Schalter
- [5] Stummschalter mit Anzeige
- [6] Manueller Headset-Lautstärkeregler
- [7] Umschalter für Telefonhörer/Headset
- [8] Telefonhörerbuchse
- [9] Telefonbuchse
- [10] Netzteilbuchse
- [11] Headset-Buchse
- [12] Headset-Kabel
- [13] Schnelltrennkupplung
- [14] Telefonverbindungskabel
- [15] Netzteil

 Italiano

- [1] Indicatore chiamata attiva
- [2] Sostegno per cuffia auricolare
- [3] Controllo di regolazione del volume del microfono
- [4] Interruttore modalità audio
- [5] Interruttore mute con indicatore luminoso
- [6] Controllo manuale del volume della cuffia auricolare
- [7] Interruttore ricevitore/cuffia auricolare
- [8] Selettore terminazioni telefono
- [9] Connettore ricevitore
- [10] Connettore telefono
- [11] Connettore trasformatore
- [12] Connettore cuffia auricolare
- [13] Cavo cuffia auricolare
- [14] Disinnesto rapido (QD, Quick Disconnect)
- [15] Cavo di collegamento telefono
- [16] Trasformatore

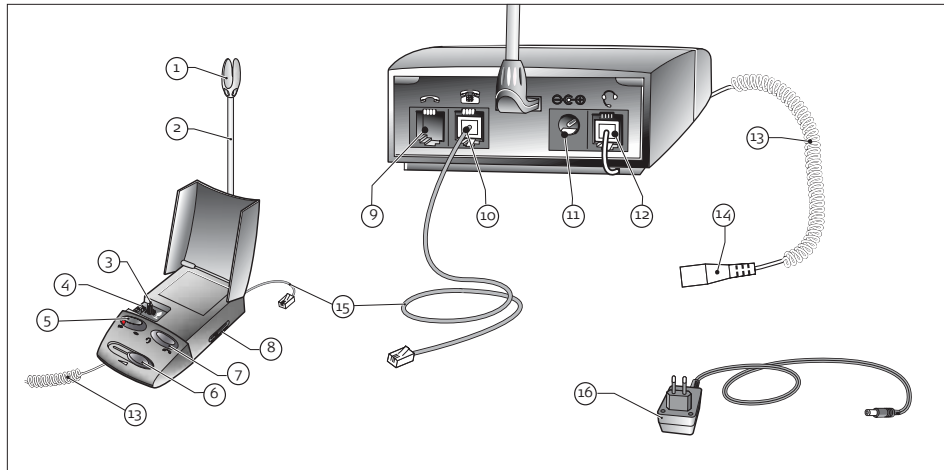

1

Overzicht

Übersicht

Presentazione

Nederlands

De verbindingkabel voor de telefoon en de kabel voor de headset zijn in de fabriek al aangesloten op de GN 8210.

Telefonanschluss- und Headsetkabel sind bereits werkseitig am GN 8210 angeschlossen.

Il cavo di collegamento del telefono e quello della cuffia auricolare sono già stati collegati in fabbrica al dispositivo GN8210.

[2.1] Ontkoppel de hoorn van de telefoon.

[2.2] Sluit de kabel van de hoorn aan op de hoorringang van de GN 8210.

[2.3] Sluit de verbindingkabel voor de telefoon aan op de telefooningang.

[2.4] Sluit de stroomadapter aan en steek de stekker van de stroomadapter in een stopcontact.

[2.5] Sluit met de QD-aansluiting de headset aan op de verbindingkabel.

[2.6] (Optioneel) Als u de headsetstandaard wilt installeren, plaatst u deze in de achterkant van de GN 8210.

Deutsch

[2.1] Ziehen Sie das Telefonhörerkabel aus der Buchse des Telefons.

[2.2] Schließen Sie das Telefonhörerkabel an den GN 8210 an.

[2.3] Schließen Sie das Telefonverbindungskabel an die Telefonhörerbuchse des Telefons an.

[2.4] Schließen Sie das Netzteilkabel an die Netzteilbuchse und das Netzteil an eine Netzsteckdose an.

[2.5] Schließen Sie das Headset mit der Schnelltrennkupplung an das Headset-Verbindungskabel an.

[2.6] (Optional) Wenn Sie den Headset-Ständer benutzen möchten, setzen Sie ihn auf der Rückseite des GN 8210 ein.

Italiano

[2.1] Scollegare il cavo del ricevitore dal relativo connettore sul telefono.

[2.2] Inserire il cavo del ricevitore nel relativo connettore sul dispositivo GN 8210.

[2.3] Inserire il cavo di collegamento del telefono nel connettore per ricevitore sul telefono.

[2.4] Inserire il trasformatore nell'apposito connettore e nella presa di alimentazione.

[2.5] Inserire il cavo di collegamento per cuffia auricolare nella cuffia auricolare tramite QD.

[2.6] (Opzionale) Se si desidera installare il sostegno per cuffia auricolare, inserirlo sul retro del dispositivo GN 8210.

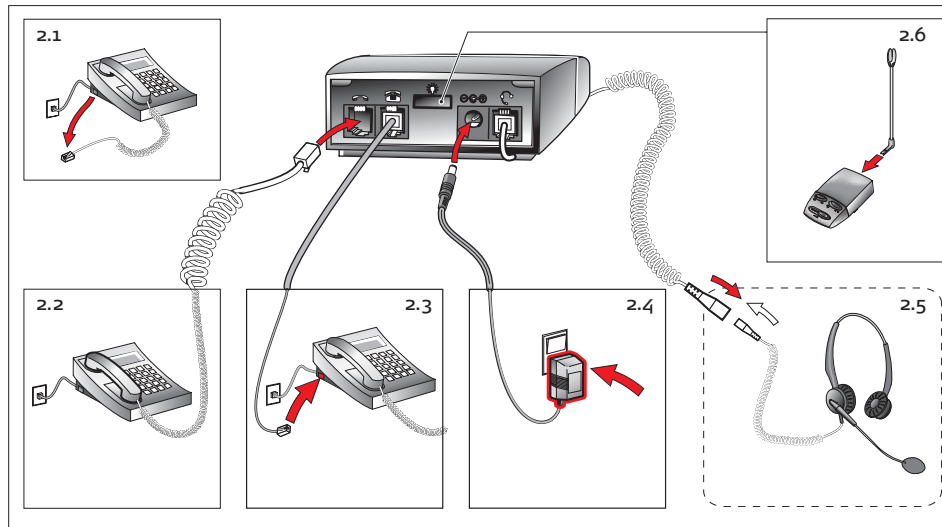

Instelling van de kiestoon

[3.1] Schakel de hoorn/headset-schakelaar in de headset-positie en stel het volume in op een gemiddeld niveau.

[3.2] Zet de headset op. Neem de telefoonhoorn van de haak voor een kiestoon.

[3.3] Open de klep. Als de kiestoon onduidelijk is, doorloopt u met de schakelaar de 9 instellingen. Als de kiestoon in positie "A" even duidelijk is als in positie "I", laat u de schakelaar in positie "A" staan.

Wähltoneinstellung

[3.1] Stellen Sie den Umschalter auf Headset und den Lautstärkereger in eine mittlere Position.

[3.2] Setzen Sie das Headset auf. Nehmen Sie den Telefonhörer ab, um einen Wählton zu erhalten.

[3.3] Klappen Sie die Abdeckung auf. Bei schlecht hörbarem Wählton, bewegen Sie Setupschalter durch die 9 Einstellungen. Falls sich der Wählton in Position "A" nicht von Position "I" unterscheidet, lassen Sie den Schalter auf "A".

Regolazione del segnale di linea

[3.1] Spostare l'interruttore ricevitore/cuffia auricolare sulla posizione cuffia auricolare e impostare il volume sul livello medio.

[3.2] Indossare la cuffia auricolare. Sollevare il ricevitore del telefono per ottenere il segnale di linea.

[3.3] Aprire lo sportello superiore. Se il segnale di linea non è pulito, far scorrere il selettore di terminazioni attraverso le 9 posizioni. Se la pulizia del segnale nelle posizioni "A" e "I" è equivalente, lasciare l'interruttore nella posizione "A".

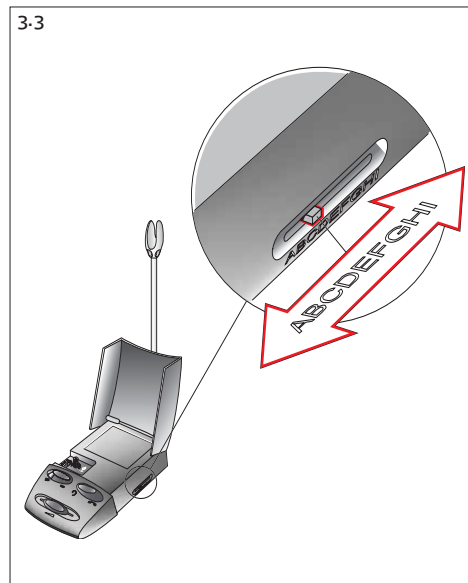
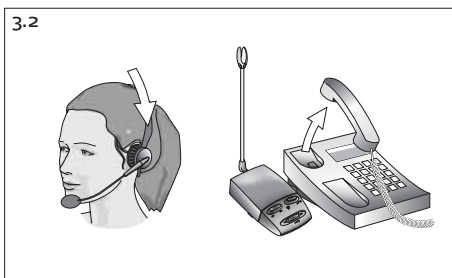
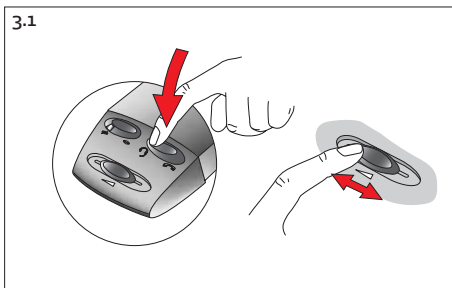

Keuze van de audiomodus

De GN 8210 werkt in een van drie door de gebruiker te selecteren audiomodi om aan de individuele behoeften aan bescherming en aan de voorkeuren op het gebied van geluidskwaliteit te voldoen.

- A:** Uitstekende geluidskwaliteit en goede bescherming met extra nadruk op hoge tonen.
- B:** Uitstekende geluidskwaliteit en goede bescherming.
- C:** Goede geluidskwaliteit en uitstekende bescherming.

[4.1] Open de klep.

[4.2] Selecteer de gewenste audiomodus (instelling "A", "B" of "C"). Een geluidssignaal in de headset geeft aan dat een nieuwe audiomodus is geselecteerd.

Audiomodus wählen

Der GN 8210 lässt sich an die Anforderungen hinsichtlich Schutz und Tonqualität anpassen.

- A:** Beste Tonqualität und guter Schutz mit zusätzlicher Höhenanhebung.
- B:** Beste Tonqualität und guter Schutz.
- C:** Gute Tonqualität und bester Schutz.

[4.1] Klappen Sie die Abdeckung auf.

[4.2] Wählen Sie mit dem Audiomodus-Schalter den gewünschten Modus (Einstellung "A", "B" oder "C") aus. Ein Signalton im Headset zeigt an, dass ein neuer Audiomodus ausgewählt wurde.

Scelta della modalità audio





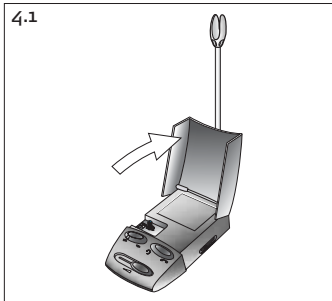

Il dispositivo GN 8210 può funzionare in tre modalità audio selezionabili dall'utente, per rispondere alle diverse esigenze di protezione e soddisfare specifiche preferenze di qualità del suono.

- A:** Qualità audio eccellente e buona protezione con particolare risalto dei toni acuti.
- B:** Qualità audio eccellente e buona protezione.
- C:** Buona qualità audio e protezione eccellente.

[4.1] Aprire lo sportello superiore.

[4.2] Selezionare la modalità audio desiderata (impostazione "A", "B" o "C") utilizzando l'interruttore di modalità audio. Una segnalazione acustica nella cuffia auricolare indica che è stata selezionata la nuova modalità audio.



	Audio Mode	Protection Setting
A TrebleBoost		
B CrystalClear		
C TT-4		

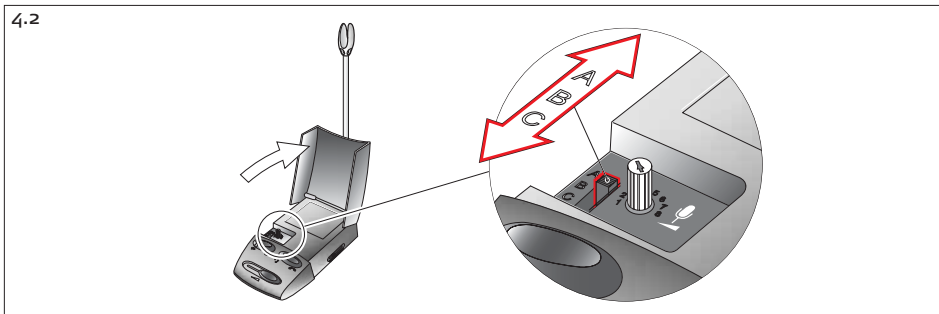

 U kunt het beste altijd de headset gebruiken omdat u anders niet profiteert van de functies en bescherming van de GN 8210.

 Es wird empfohlen, immer mit dem Headset zu telefonieren, um die Komfort- und Schutzfunktionen des GN 8210 nutzen zu können.

 È consigliabile utilizzare sempre la cuffia auricolare, altrimenti non sarà possibile avvalersi della protezione e delle funzionalità di GN 8210.

Nederlands

Een telefoongesprek aannemen/voeren

[5.1] Zet de headset op.

[5.2] Controleer of de hoorn/headset-schakelaar op headset staat en of de muteschakelaar is uitgeschakeld.

[5.3] Neem de telefoonhoorn van de haak en neem het telefoongesprek aan/kies het nummer.

[5.4] Als u het gesprek wilt beëindigen, legt u de hoorn weer op de telefoon.

Microfoon tijdens een gesprek uitschakelen

[5.5] Zet de muteschakelaar in de mute positie.

[5.6] Het waarschuwinglampje voor mute knippert en in de headset is elke 10 seconden een zacht geluidssignaal hoorbaar.

Opmerking: als de GN 8210 voor het eerst op het lichtnet wordt aangesloten, knippert het waarschuwinglampje voor mute snel gedurende 2 seconden.

Deutsch

Anrufe annehmen/durchführen

[5.1] Setzen Sie das Headset auf.

[5.2] Vergewissern Sie sich, dass der Headset/Telefonhörer-Umschalter auf Headset eingestellt und die Stummschaltung nicht aktiviert ist.

[5.3] Heben Sie den Telefonhörer ab, und beantworten Sie den Anruf bzw. wählen Sie die Nummer.

[5.4] Zum Beenden des Anrufs legen Sie den Hörer wieder auf das Telefon.

Anruf stummschalten

[5.5] Stellen Sie den Stummschalter auf stumm.

[5.6] Die Stummschaltungsanzeige blinkt, und tiefe Signaltöne im Headset im Abstand von 10 Sekunden zeigen an, dass die Stummschaltung aktiviert ist.

Note: Bei der ersten Inbetriebnahme des GN 8210 blinkt die Stummschaltungsanzeige zwei Sekunden lang schnell.

Italiano

Esecuzione e risposta alle chiamate

[5.1] Indossare la cuffia auricolare.

[5.2] Verificare che l'interruttore ricevitore/cuffia auricolare si trovi nella posizione della cuffia e che non sia attivata la modalità mute.

[5.3] Sollevare il ricevitore del telefono e rispondere alla chiamata o comporre il numero desiderato.

[5.4] Per concludere la chiamata, riporre il ricevitore sul telefono.

Chiamata in modalità mute

[5.5] Spostare l'interruttore mute in posizione mute.

[5.6] Quando è attivata la modalità mute, l'apposito indicatore lampeggerà e si udiranno segnali acustici di tono basso nella cuffia auricolare a intervalli di 10 secondi.

Nota: quando il dispositivo GN 8210 viene collegato per la prima volta all'alimentazione tramite il trasformatore, l'indicatore mute lampeggerà rapidamente per 2 secondi.

Een telefoongesprek aannemen/voeren Anrufe annehmen/durchführen Esecuzione e risposta alle chiamate

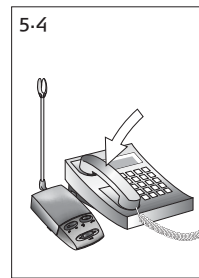
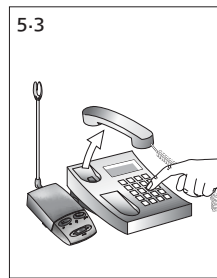
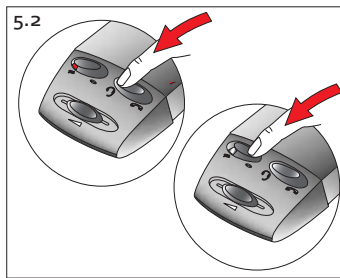

Microfoon tijdens een gesprek uitschakelen Anruf stummschalten Chiamata in modalità mute

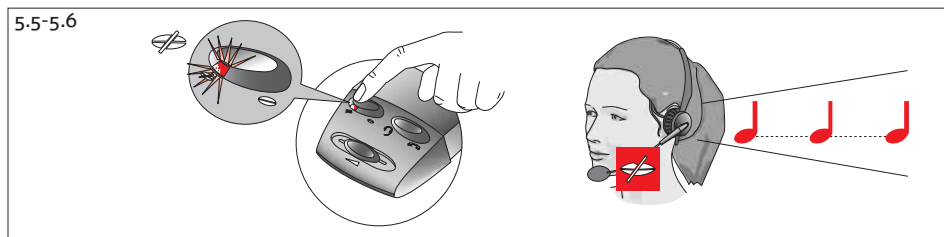

Instelling van het microfoonvolume

[6.1] Zet de headset op. Zorg ervoor dat de microfoon zich op 2 cm van uw mond bevindt, dat de muteschakelaar in de spreekstand staat en dat de hoorn/headset-schakelaar op headset staat.

[6.2] Bel iemand op die als testpersoon fungeert.

[6.3] Terwijl u spreekt, draait u aan de volumeregelaar voor de microfoon totdat de testpersoon uw stem met het juiste volume hoort.

[6.4] Als u een echo van uw eigen stem hoort, verlaagt u het geluidsniveau door aan de blauwe knop te draaien.

Automatisch aanpassing van het volume

Door deze functie wordt het volume van elk inkomend gesprek automatisch aangepast aan het niveau van het vorige gesprek.

[6.5] U kunt het volume voor inkomende gesprekken wijzigen met de handmatige volumeregelaar voor de headset. Het volgende inkomende gesprek wordt dan op dit nieuwe geluidsniveau weergegeven.

Instelling van het microfoonvolume

Mikrofon-Lautstärke einstellen

Regolazione del volume del microfono

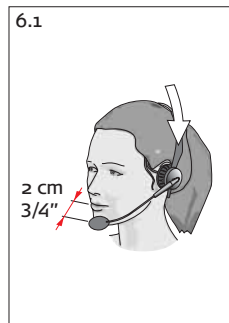

Mikrofon-Lautstärke einstellen

[6.1] Setzen Sie das Headset auf. Achten Sie darauf, dass das Mikrofon 2 cm vom Mund entfernt ist sowie Stummschalter auf Sprechen und Telefonhörer/Headset-Umschalter auf Headset eingestellt sind.

[6.2] Führen Sie einen Probeanruf zu einer Testperson durch.

[6.3] Regeln Sie während des Gesprächs den Mikrofon-Lautstärkereglern so lange, bis die Testperson Sie klar und in angemessener Lautstärke hört.

[6.4] Wenn Sie das Echo Ihrer eigenen Stimme hören, stellen Sie die Lautstärke mit dem blauen Regler etwas herunter.

Automatische Lautstärkeeinstellung

Wenn Sie das Echo Ihrer eigenen Stimme hören, stellen Sie die Lautstärke des eingehenden Anrufs auf dieselbe Lautstärke des vorherigen Anrufs.

[6.5] Sie können die Lautstärke mit dem manuellen Headset-Lautstärkereglern einstellen. Der nächste eingehende Anruf wird dann mit dieser Lautstärke wiedergegeben.

Regolazione del volume del microfono

[6.1] Indossare la cuffia auricolare. Verificare che il microfono si trovi a 2 cm dalla bocca, che l'interruttore mute sia in posizione di conversazione e che l'interruttore ricevitore/cuffia auricolare sia in posizione cuffia.

[6.2] Effettuare una chiamata di prova.

[6.3] Durante la conversazione, regolare il livello del volume del microfono in modo che l'interlocutore possa udire chiaramente la voce.

[6.4] In caso di eco, diminuire il livello del volume, girando la rotellina blu.

Regolazione automatica del volume

Se la voce produce un'eco, regolare il volume della chiamata in entrata sullo stesso livello della precedente chiamata.

[6.5] È possibile modificare il volume delle chiamate in entrata regolando il controllo manuale del volume della cuffia auricolare. Così facendo si imposterà il livello di volume della successiva chiamata in entrata.

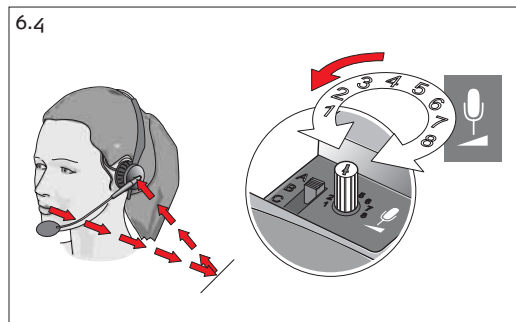
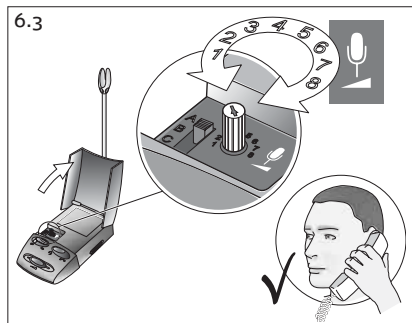
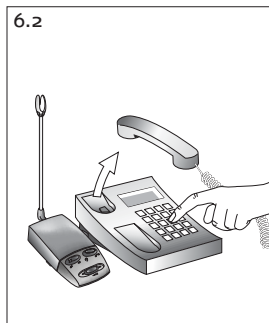

Automatisch aanpassing van het volume
Automatische Lautstärkeeinstellung
Regolazione automatica del volume

Indicatoren voor online en mute

[7.1] Als de GN 8210 voor het eerst op het lichtnet wordt aangesloten, knipperen de indicatoren voor online en mute snel gedurende 2 seconden.

Online indicator

[7.2] De online indicator knippert als spraak wordt waargenomen zodat anderen kunnen zien dat u in gesprek bent.

Mute indicator

[7.3] Een knipperende mute indicator geeft aan dat u het geluid van het gesprek hebt uitgeschakeld en dat uw gesprekspartner u niet kan horen.

Online- und Stummschaltungsanzeige

[7.1] Bei der ersten Inbetriebnahme des GN 8210 blinken die Online- und Stummschaltungsanzeigen 2 Sekunden lang schnell.

Online-Anzeige

[7.2] Die Online-Anzeige blinkt, wenn Sprache erkannt wird und zeigt anderen an, dass Sie gerade telefonieren.

Stummschaltungsanzeige

[7.3] Blinken der Stummschaltungsanzeige zeigt an, dass Sie das Gespräch stummgeschaltet haben und Ihr Gesprächspartner Sie nicht hören kann.

Indicatori chiamata attiva e mute

[7.1] Quando il dispositivo GN 8210 viene collegato all'alimentazione per la prima volta, gli indicatori chiamata attiva e mute lampeggiano rapidamente per 2 secondi.

Indicatore chiamata attiva

[7.2] L'indicatore chiamata attiva lampeggia quando viene rilevata una conversazione, per segnalare ad altri utenti che è in corso una chiamata.

Indicatore mute

[7.3] Un indicatore mute lampeggiante segnala che è stata attivata la modalità mute per la chiamata e che l'interlocutore non potrà sentire.

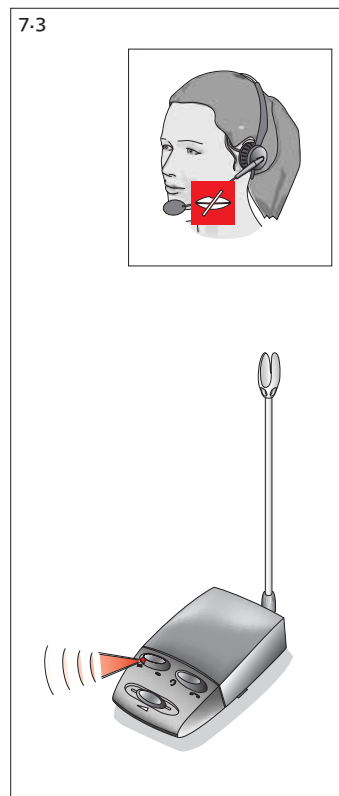
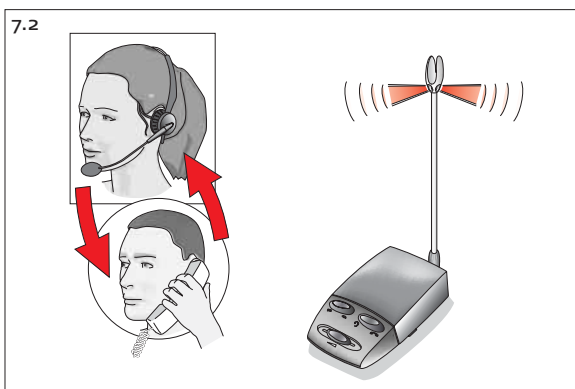
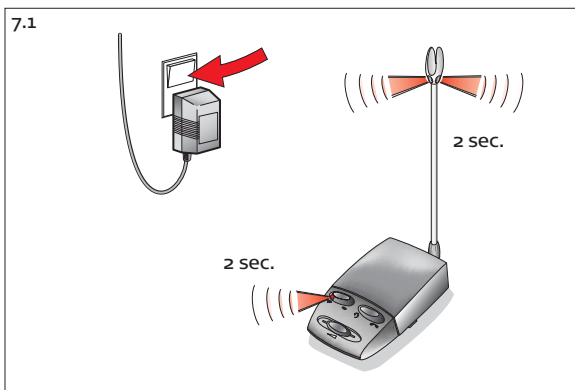

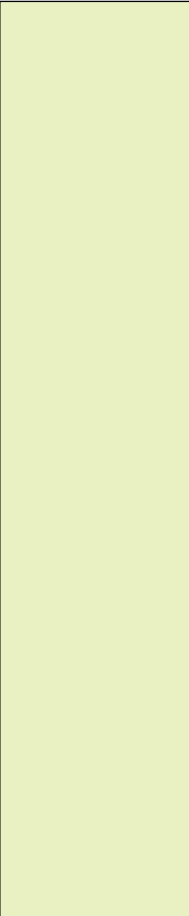

Nederlands) + 31 23-56 24 700
Germany) + 49 803 12 65 10
Italy) + 39 02 5832 8253-61-74

www.gnnetcom.com

©2004 GN Netcom • All rights reserved.

81-00014